

Nr zlecenia: 34/22/05/2026/PORR S.A.

z dnia: 2026/05/22

Zeceniodawca:

PORR S.A.
ul. Hołubcowa 123
02-854 Warszawa

Rzeczoznawca:

Albert Kalu ny /zatw. Pion Weryfikacyjny eRzeczoznawcy



Wycena wartości

Zadanie: Określenie wartości rynkowej pojazdu

| DANE IDENTYFIKACYJNE POJAZDU | |
|------------------------------|--|
|------------------------------|--|

Dane: [D] V-2026

Rodzaj pojazdu: **Samochód ciężarowy do 3.5t**

VIN: **WV1ZZZ2KZJX108436**

Marka: **VOLKSWAGEN**

Nr rejestracyjny: **WW016YF**

Model pojazdu: **Caddy 2.0 TDI MR`15 E6 2.3t**

Nr Info-Ekspert: **040-08355**

Wersja:

Rok produkcji: **2018**

Wskazanie drogomierza 346345 km

Data pierwszej rejestracji 2018/03/21

Data wykonania badania technicznego 2026/04/17

Rodzaj nadwozia furgon 4 drzwiowy 2 osobowy

Dop. masa całkowita / ładowność 2211 kg* / 785 kg

Liczba osi / Rodzaj napędu / Skrzynia biegów 2 / przedni (4x2) / manualna

Rozstaw osi 2682 mm

Jednostka napędowa z zapłonem samoczynnym

Pojemność / Moc silnika 1968 ccm / 75kW (102KM)

Doładowanie Turbosp. z chłodn. powietrza

Liczba cylindrów / Układ cylindrów 4 / rzędowy

Norma spalin E6

Kolor powłoki lakierowej, (rodzaj lakieru) Granatowy 2-warstwowy typu uni

WYPOSA ENIE STANDARDOWE

| L.p. | Nazwa elementu wyposażenia | L.p. | Nazwa elementu wyposażenia |
|--|---|------|---|
| 1 | Drzwi boczne prawe przesuwne | 12 | Przegroda dziel ca przestrze бага ow |
| 2 | Drzwi tylne dwuskrzydłowe z oknami folowanymi na czarno | 13 | Przygotowanie do monta u radia |
| 3 | Immobilizer | 14 | System automatycznego hamowania po kolizji |
| 4 | Kolumna kierownicy regulowana | 15 | System elektronicznej kontroli toru jazdy ESP |
| 5 | Koło zapasowe pełnowymiarowe | 16 | System Start/Stop |
| 6 | Kurtyny powietrzne boczne | 17 | System wspomagania ruszania pod gór |
| 7 | Listwy boczne ochronne | 18 | Szyby atermiczne |
| 8 | Listwy osłony chłodnicy chromowane | 19 | wiatła do jazdy dziennej |
| 9 | Poduszka powietrzna kierowcy | 20 | Wspomaganie układu kierowniczego elektromechaniczne Servotronic |
| 10 | Poduszka powietrzna pasera | 21 | Wyłoenie cian bocznych płyta lakierowan |
| 11 | Poduszki powietrzne boczne | 22 | Zamek centralny |
| L.p. Nazwa pakietu / elementu pakietu wyposażenia standardowego | | | |
| 1 | Pakiet BlueMotion Technology System wspomagania ruszania pod gór System Start/Stop | | |
| 2 | Pakiet Elektryczny Szyby przednie regulowane elektrycznie Lusterka zewn trzne regulowane elektrycznie Lusterka zewn trzne podgrzewane elektrycznie | | |

WYPOSA ENIE DODATKOWE

| L.p. | Nazwa elementu wyposażenia |
|------|-----------------------------|
| 1 | Drzwi boczne lewe przesuwne |

OPIS ZAMONTOWANEGO W POJE DZIE OGUMIENIA

| Koło | Marka, typ | Bieżnik [mm] |
|-----------------|--|--------------|
| Przednie lewe: | *FULDA 195/65 R15 91T KRISTALL MONTERO | 7,0 |
| Przednie prawe: | *FULDA 195/65 R15 91T KRISTALL MONTERO | 8,0 |
| Tylne lewe: | *FIRESTONE 195/65 R15 91H | 6,0 |
| Tylne prawe: | *FIRESTONE 195/65 R15 91H | 7,0 |

KOREKTY WARTO CI POJAZDU

| | |
|----------------------------------|-----|
| KOREKTA ZA PIERWSZ REJESTRACJ | (-) |
| KOREKTA ZA WYPOSA ENIE | (+) |
| KOREKTA ZA PRZEBIEG | (-) |
| KOREKTY RÓ NE: | |
| Aktualno bada technicznych | (-) |
| Weryfikacja serwisowa | (-) |
| Stan utrzymania i dbało o pojazd | (-) |
| Sprzeda wewn trz zakładowa | (-) |
| KOREKTY RÓ NE RAZEM | (-) |
| KOREKTA ZA OGUMIENIE | (-) |

UWAGI RZECZOZNAWCY DOTYCZ CE WYCENY

Pojazd zweryfikowany w bazie danych historiapojazdu.gov.pl

Ogl dziny wykonał: Arkadiusz Ru a ski
Wycena wykonana: Albert Kalu ny

OPIS STANU TECHNICZNEGO ZESPOŁÓW POJAZDU



NADWOZIE - Szkielet i poszycia zewn trzne

| L.p. | Nazwa elementu | L / P | Rodzaj uszkodzenia | Opis | Fot. nr |
|------|-----------------|-------|--|------|---------|
| 1 | Błotnik przedni | P | Odpryski powłoki lakierowej | | |
| 2 | Próg | L | Odpryski powłoki lakierowej z miejscow korozj blachy | | |
| 3 | Próg | P | Wgnieciony, ogniska korozji | | |
| 4 | Dach | | Odpryski powłoki lakierowej z miejscow korozj blachy | | |

Na pozostałych elementach oblachowania bryły nadwozia stwierdzono równie typowe dla jego okresu eksploatacji uszkodzenia powłoki lakierowej (zarysowania, odpryski, itp.)
Pojazd pokryty okleinami reklamowymi. Istnieje ryzyko wykrycia wad i uszkodze po rozklejeniu.



NADWOZIE – Opis powłoki lakierowej

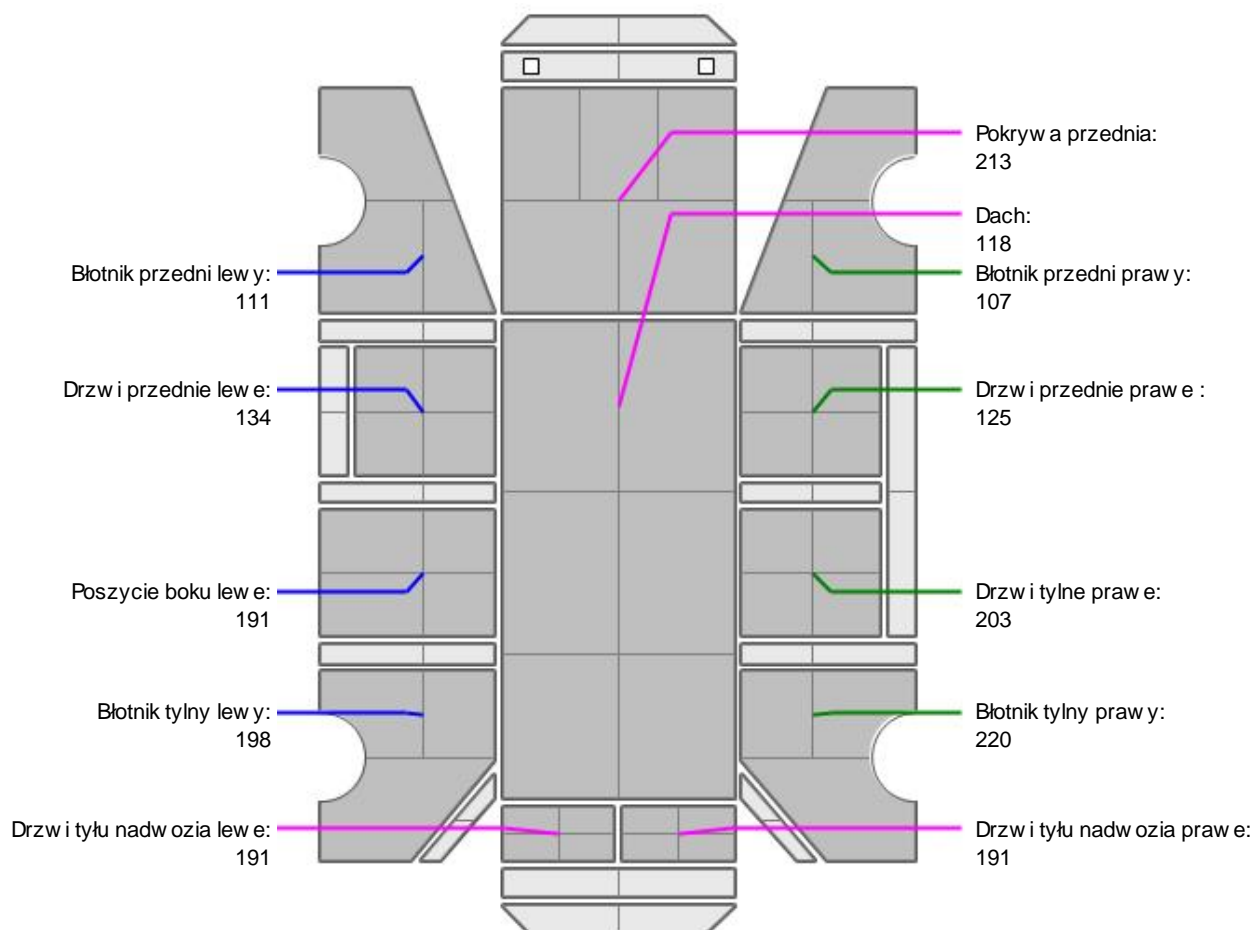

| L.p. | Nazwa elementu | L / P | Grubość powłoki [µm] | Opis |
|------|------------------|-------|----------------------|------|
| 1 | Pokrywa przednia | | 213 | |
| 2 | Dach | | 118 | |
| 3 | Błotnik przedni | L | 111 | |
| 4 | Drzwi przednie | L | 134 | |
| 5 | Poszycie boku | L | 191 | |

| | | | | |
|----|---------------------|---|-----|--|
| 6 | Błotnik tylny | L | 198 | |
| 7 | Drzwi tyłu nadwozia | | 191 | |
| 8 | Błotnik przedni | P | 107 | |
| 9 | Drzwi przednie | P | 125 | |
| 10 | Drzwi tylne | P | 203 | |
| 11 | Błotnik tylny | P | 220 | |
| 12 | Drzwi tyłu nadwozia | | 191 | |

Podane przedziały grubo ci powłoki lakierowej poszczególnych elementów dotyczą wyłącznie punktów pomiarowych, tj. trzech wybranych miejsc na danym elemencie nadwozia. Nie oznacza to, że w pozostałych obszarach danego elementu grubość powłoki jest jednakowa ani że nie może wykroczyć poza wskazane zakresy. Pomiary wykonano urządzeniem bieżącym w posiadaniu rzeczoznawcy. Pomiar wykonany innym przyrządem może się różnić.



WYPOSAŻENIE ZEWNĘTRZNE

| L.p. | Nazwa elementu | L / P | Rodzaj uszkodzenia | Opis | Fot. nr |
|------|----------------|-------|--------------------|------|---------|
| 1 | Zderzak tylny | | Zarysowania | | |



NADWOZIE – Wyposażenie wewnętrzne

| L.p. | Nazwa elementu | L / P | Rodzaj uszkodzenia | Opis | Fot. nr |
|------|---|-------|--------------------|------|---------|
| 1 | Fotel przedni | L | Zabrudzony | | |
| 2 | Fotel przedni | P | Zabrudzony | | |
| 3 | Poszycie tablicy rozdzielczej | | Zabrudzone | | |
| 4 | Wykładzina dachu (podsufitka) | | Poplamiona | | |
| 5 | Poszycie tapicerskie drzwi bocznych przednich | L | Zabrudzone | | |
| 6 | Poszycie tapicerskie drzwi bocznych przednich | P | Zabrudzone | | |

Wnętrze pojazdu nosi typowe dla jego okresu eksploatacji zabrudzenia oraz zużycie wszystkich elementów.

JAZDA KONTROLNA

Podczas oględzin brak możliwości wykonania próby ruchowej. Pojazd uruchamia się i gaśnie. Zaleca się weryfikację przez wyspecjalizowany serwis. Istnieje ryzyko wykrycia dodatkowych uszkodzeń.

DOKUMENTY I KOMPLETACJA POJAZDU

| | | |
|---|------------------------|------|
| 1 | Książka serwisowa | TAK |
| 2 | Kluczyki (ilość sztuk) | 2szt |
| 3 | Dowód rejestracyjny | TAK |
| 4 | Instrukcja obsługi | TAK |

POZOSTAŁE INFORMACJE

1 Pochodzenie pojazdu

Krajowy

2 Badanie poprawności numerów identyfikacyjnych

Numer VIN wybity na karoserii oraz numer VIN tabliczki znamionowej zgodny z dowodem rejestracyjnym.

3 Weryfikacja odczytanego stanu drogomierza

Odczytany z drogomierza

Zastrzeżenia ograniczające opinię

ü Zawarte w niniejszej Wycenie/Raporcie informacje (w tym dotyczące wyposażenia) służą jedynie ogólnym celom informacyjnym. Wycena/Raport nie może być zatem traktowana jako oferta w rozumieniu przepisów Kodeksu Cywilnego oraz opisu towaru ani zapewnienia w rozumieniu art. 4 Ustawy z dnia 27 lipca 2002 roku o szczególnych warunkach sprzedaży konsumenckiej.

ü Wycena/Raport została sporządzona w celu ustalenia istnienia albo nieistnienia uszkodzeń nieakceptowalnych po zawarciu umowy korzystania z samochodu lub innych okoliczności uzgodnionych w zleceniu. Wycena/Raport nie obejmuje typowych uszkodzeń wynikających z eksploatacji samochodu oraz jego standardowego użytkowania.

ü Jeżeli chcesz traktować ten dokument jako źródło wiedzy o samochodzie przy jego zakupie, czynisz to na własną odpowiedzialność. Rzecznik Sp. z o.o. nie ponosi odpowiedzialności za takie użycie tej Wyceny/Raporu.

ü Niniejsza wycena służy wyłącznie do oszacowania wartości rynkowej przedmiotu wyceny i nie może być wykorzystywana do żadnego innego celu, ni wymieniony powyżej. W szczególności wycena nie może stanowić podstawy do oceny cech i stanu wycenianego obiektu przy jego zakupie.

ü Rzecznik nie bierze na siebie odpowiedzialności za wady ukryte (prawne i fizyczne) oraz ewentualne skutki wynikające z dalszego użytkowania przedmiotu wyceny, a także za skutki wykorzystania samej wyceny.

ü Powyższa wycena nie jest ekspertyzą stanu technicznego przedmiotu wyceny i za taką nie może być uznawana, w szczególności nie może być traktowana jako gwarancja sprzedaży przedmiotu wyceny za oszacowaną wartość.

ü Wycenę przeprowadzono w oparciu o dostarczoną dokumentację oraz badanie organoleptyczne wycenianego obiektu. Nie prowadzono badań diagnostycznych oraz weryfikacji warsztatowej przedmiotu wyceny.

ü Nie stwierdzono dodatkowych niesprawności i/lub uszkodzeń i/lub braków w zakresie możliwym do ustalenia w warunkach oględzin tj. bez dostępu do spodu pojazdu, specjalistycznego sprzętu diagnostycznego, jazdy próbnej wykonanej w warunkach drogowych z obciążeniem.

ü Rzecznik podczas oględzin poza warsztatem nie jest w stanie stwierdzić wypadkowej przeszłości pojazdu. W przypadku podwyższonych wartości pomiarów powłoki lakierowej, konieczna jest ekspertyza w warunkach warsztatowych.

ü Rok produkcji pojazdu - nie weryfikowano. Przyjeto w oparciu o dane przekazane przez Zleceniodawcę.

ü Niniejsza wycena nie może być publikowana w całości w jakimkolwiek dokumencie bez zgody wykonawców i bez uzgodnienia z nimi formy i treści takiej publikacji. Zakaz publikacji nie dotyczy posługiwania się wyceną w umowach cywilno-prawnych zawieranych przez zleceniodawcę i dotyczących przedmiotu.

ü Przed odbiorem pojazdu, kupujący zobowiązany jest do konfrontacji rzeczywistego stanu z informacjami zawartymi w wycenie. Odbiór przedmiotu jest równoznaczny ze zrzeczeniem się wszelkich roszczeń, co do stanu technicznego.

ü Nie badano poprawności i/lub budowy numerów identyfikacyjnych/seryjnych obiektu oraz nie weryfikowano prawdziwości danych obiektu.

ü Niniejsza wycena nie może być traktowana jako gwarancja sprzedaży przedmiotu wyceny za oszacowaną wartość.

ü W przypadku ujawnienia dodatkowych informacji dotyczących przedmiotowego pojazdu, niedostępnych w czasie wykonywania niniejszej opinii, zaprezentowane stanowisko może ulec zmianie.

ü W opinii założono, że nie wykryto żadnych faktów, które mogłyby istotnie wpływać na wartość wycenionego pojazdu, jeżeli w opisie pojazdu nie widnieje inaczej.

ü Rzecznik nie ponosi odpowiedzialności za ewentualne błędy wynikające z przedstawionych informacji otrzymanych od użytkownika/sprzedawcy/zamawiającego wycenę, jeżeli brak podstaw do kwestionowania ich zgodnie ze stanem rzeczywistym lub jeżeli ustalenie stanu rzeczywistego przez rzecznika było niemożliwe lub znacznie utrudnione.

ü Wyposażenie standardowe wg. Info - Ekspert. Rzecznik nie ponosi odpowiedzialności za ewentualne błędy programu. Lista wyposażenia w wycenie ma charakter poglądowy i nie potwierdza kompletności. Aby ustalić specyfikacje

fabryczn wyposa enia nale y zwróci si do dealera.

ü W warunkach, w jakich przeprowadzono ogl dziny rzeczoznawca nie miał mo liwo ci zweryfikowania poprawno ci działania całego wyposa enia.

ü Opis stanu technicznego pojazdu jest wa ny na dzie ogl dzin. Rzeczoznawca nie bierze odpowiedzialno ci za zmiany stanu pojazdu wynikaj ce z dalszej eksploatacji lub postoj u (np. uszkodzenie akumulatora, powi kszenie lub powstanie ognisk korozji, uszkodzenie układu hamulcowego, itp.) – zaleca si sprawdzenie daty wyceny

ü Je eli elementy jednostki nap owej, układu przeniesienia nap du itp., s rozmontowane, rzeczoznawca nie weryfikuje kompletno ci poszczególnych układów. Mo liwo wyst pienia braków w kompletacji (np. ze wzgl du na wykorzystanie unieruchomionego pojazdu jako „dawcy cz ci”).

ü Nie weryfikowano odczytanego stanu drogomierza z zapisami w urz dzeniach elektronicznych pojazdu. Rzeczoznawca nie dokonuje oceny autentyczno ci przebiegu.

ü W przypadku pojazdów z niesprawnym akumulatorem lub bez niego - podł czenie sprawnego akumulatora nie gwarantuje sprawno ci technicznej pojazdu. W zwi zku z tym przyjmuje si i stan techniczny pojazdu jest nieznany, istnieje ryzyko ujawnienia wad ukrytych i dodatkowych uszkodze .

ü Nie weryfikowano gwarancji, statusu pakietów serwisowych i kompletno ci w zakresie osprz tu dodatkowego, z którym przedmiot był zamówiony.

Dokument wystawiony elektronicznie, wa ny bez podpisu

DOKUMENTACJA FOTOGRAFICZNA



Fot. nr 1



Fot. nr 2



Fot. nr 3



Fot. nr 4



Fot. nr 5



Fot. nr 6



Fot. nr 7



Fot. nr 8



Fot. nr 9



Fot. nr 10



Fot. nr 11



Fot. nr 12



Fot. nr 13



Fot. nr 14



Fot. nr 15



Fot. nr 16



Fot. nr 17



Fot. nr 18



Fot. nr 19



Fot. nr 20



Fot. nr 21



Fot. nr 22



Fot. nr 23



Fot. nr 24



Fot. nr 25



Fot. nr 26



Fot. nr 27



Fot. nr 28



Fot. nr 29



Fot. nr 30



Fot. nr 31



Fot. nr 32

Dokument wystawiony elektronicznie, wa ny bez podpisu