

## RAPORT TECHNICZNY

|                                   |   |
|-----------------------------------|---|
| <b>Zamawiający raport:</b>        | CAR ARENA<br>Budowlanych 7, 62-081 Baranowo |
| <b>Numer zlecenia:</b>            | 55/23/05/2023/CarArena STANDARD             |
| <b>Wykonawca raportu:</b>         | Przemysław Kaluźny                          |
| <b>Przedmiot raportu:</b>         | Wózek terminalowy Terberg RT222             |
| <b>Nr fabryczny:</b>              | XLWRT222679856860                           |
| <b>Data sporządzenia raportu:</b> | 29-05-2023r                                 |
| <b>Wartość rynkowa:</b>           |   |



## Cel i przeznaczenie raportu

W dniu 25-05-2023r. przeprowadzono oględziny w/w maszyny zgodnie ze zleceniem numer 60/23/05/2023/CarArena STANDARD. Zleceniodawca zlecił przygotowanie wyceny urządzenia celem jego sprzedaży.

## Przedmiot raportu.

Przedmiotem raportu jest wózek terminalowy Terberg RT222.

### Dane identyfikacyjne

|                         |                   |
|-------------------------|-------------------|
| <b>Nazwa:</b>           | Wózek terminalowy |
| <b>Producent:</b>       | Terberg           |
| <b>Typ/model:</b>       | RT222             |
| <b>Numer fabryczny:</b> | XLWRT222679856860 |
| <b>Przebieg:</b>        | 45 977h           |
| <b>Rok produkcji:</b>   | 2007              |

### Podstawowe dane techniczne i wyposażenie

|                           |                         |
|---------------------------|-------------------------|
| <b>Producent silnika:</b> | Mercedes-Benz           |
| <b>Model silnika:</b>     | OM906LA                 |
| <b>Moc silnika:</b>       | 170kW                   |
| <b>Pojemność skokowa:</b> | 6 374cm <sup>3</sup>    |
| <b>Rodzaj paliwa:</b>     | ON                      |
| <b>Skrzynia biegów:</b>   | Automatyczna            |
| <b>Udźwig:</b>            | 41000kg                 |
| <b>Ogumienie:</b>         | 6 xGiti GSR 225 11R22.5 |

### Wymiary:

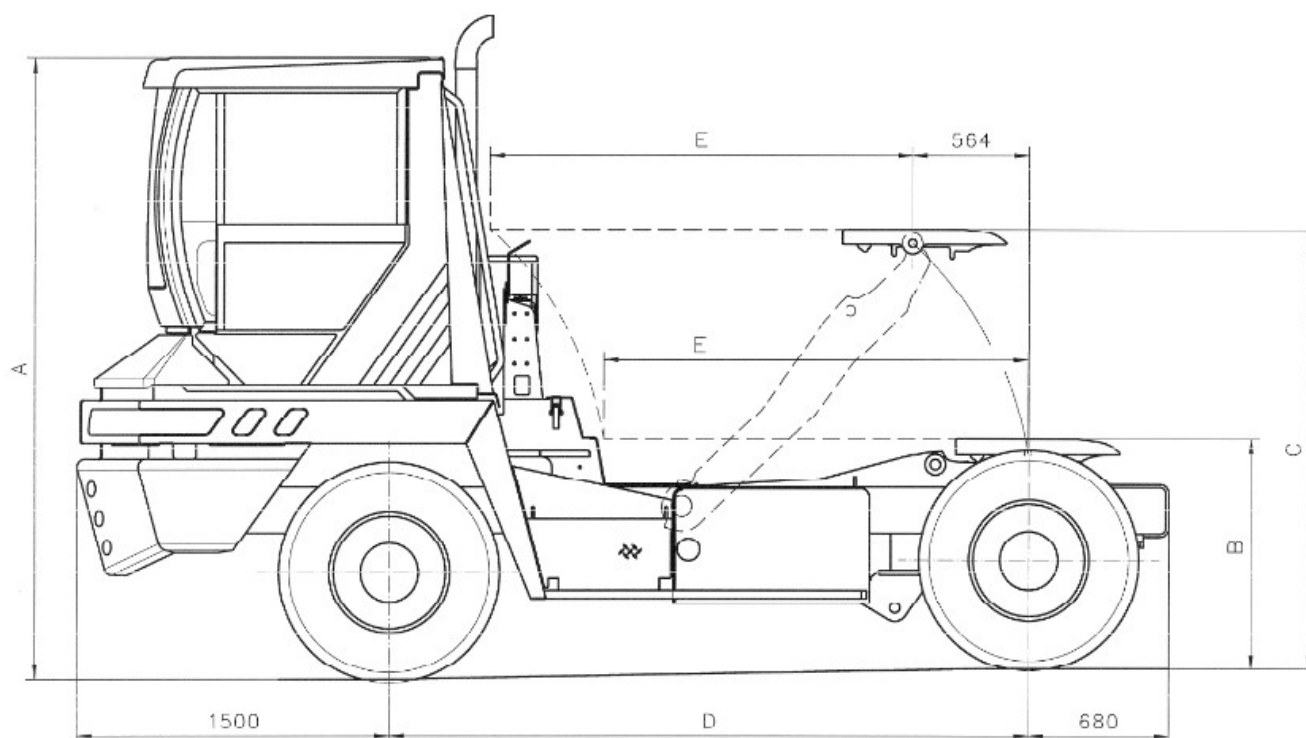

### Informacje dotyczące stanu technicznego i dokumentacji

Do oględzin przedstawiono pojazd zmagazynowany na placu nie zabezpieczony przed działaniem czynników atmosferycznych. Podczas oględzin uruchomiono pojazd i wykonano próbę ruchową na zimnym silniku w warunkach parkingowych z prędkością do 15km/h. Nie stwierdzono nieprawidłowości.

Pojazd nosi typowe ślady eksploatacji w postaci zabrudzeń, zarysowań czy śladów korozji. A ponadto stwierdzono:

- Drzwi kierowcy mocno skorodowane
- Ubytki w kabinie kierowcy
- Połamane plastiki w kabinie
- Liczna korozja na nadwoziu

Pozostałe odstępstwa od stanu normatywnego zobrazowane w dokumentacji zdjęciowej.

Ogumienie w stanie przeciętnym: przód 40%, tył 90%.

Nie udostępniono żadnej dokumentacji do pojazdu.

### Podsumowanie

Stan wizualny oraz techniczny urządzenia ocenia się jako przeciętny.

### Wnioski

W wyniku przeprowadzonych oględzin oraz zgodnie z notowaniami rynkowymi podobnych maszyn jak również wiedzą własną rzeczoznawcy wartość rynkowa omawianej maszyny została ustalona na kwotę:

## Zastrzeżenia ograniczające

Sporządzający niniejszy raport/opinię zastrzega, że:

- Niniejszy raport służy wyłącznie do oszacowania wartości rynkowej przedmiotu wyceny i nie może być wykorzystywany do żadnego innego celu, niż wymieniony powyżej. W szczególności raport nie może stanowić podstawy do oceny cech i stanu wycenianego obiektu przy jego zakupie.
- Rzeczoznawca nie bierze na siebie odpowiedzialności za wady ukryte (prawne i fizyczne) oraz ewentualne skutki wynikające z dalszego użytkowania przedmiotu raportu, a także za skutki wykorzystania samej wyceny.
- Powyższy raport nie jest ekspertyzą stanu technicznego przedmiotu wyceny i za taką nie może być uznawany, w szczególności nie może być traktowany jako gwarancja sprzedaży przedmiotu raportu za oszacowaną wartość.
- Niniejszy raport nie może być publikowany w całości w jakimkolwiek dokumencie bez zgody wykonawców i bez uzgodnienia z nimi formy i treści takiej publikacji.
- Wycenę przeprowadzono w oparciu o dostarczoną dokumentację oraz badanie organoleptyczne wycenianego obiektu. Nie prowadzono badań diagnostycznych oraz weryfikacji warsztatowej przedmiotu wyceny.
- Niniejszy raport został sporządzony na podstawie oględzin przedmiotu w warunkach występujących w miejscu jego udostępnienia.
- Nie badano poprawności i/lub budowy numerów identyfikacyjnych/seryjnych obiektu oraz nie weryfikowano prawdziwości danych obiektu.

## Załączniki

Dokumentacja zdjęciowa poniżej.





25 maja 2023 10:06



25 maja 2023 10:06



25 maja 2023 10:07



25 maja 2023 10:07









25 maja 2023 10:06



25 maja 2023 10:06











