

## RAPORT TECHNICZNY

<b>Zamawiający raport:</b>	CAR ARENA Budowlanych 7, 62-081 Baranowo
<b>Numer zlecenia:</b>	59/23/05/2023/CarArena STANDARD
<b>Wykonawca raportu:</b>	Przemysław Kaluźny
<b>Przedmiot raportu:</b>	Wózek terminalowy Terberg RT222
<b>Nr fabryczny:</b>	XLWRT222979926972
<b>Data sporządzenia raportu:</b>	26-05-2023r
<b>Wartość rynkowa:</b>	



## Cel i przeznaczenie raportu

W dniu 25-05-2023r. przeprowadzono oględziny w/w maszyny zgodnie ze zleceniem numer 59/23/05/2023/CarArena STANDARD. Zleceniodawca zlecił przygotowanie wyceny urządzenia celem jego sprzedaży.

## Przedmiot raportu.

Przedmiotem raportu jest wózek terminalowy Terberg RT222.

### Dane identyfikacyjne

<b>Nazwa:</b>	Wózek terminalowy
<b>Producent:</b>	Terberg
<b>Typ/model:</b>	RT222
<b>Numer fabryczny:</b>	XLWRT222979926972
<b>Przebieg:</b>	46 813h
<b>Rok produkcji:</b>	2007

### Podstawowe dane techniczne i wyposażenie

<b>Producent silnika:</b>	Mercedes-Benz
<b>Model silnika:</b>	OM906LA
<b>Moc silnika:</b>	170kW
<b>Pojemność skokowa:</b>	6 374cm <sup>3</sup>
<b>Rodzaj paliwa:</b>	ON
<b>Skrzynia biegów:</b>	Automatyczna
<b>Udźwig:</b>	41000kg
<b>Ogumienie:</b>	6 xGiti GSR 225 11R22.5

### Wymiary:

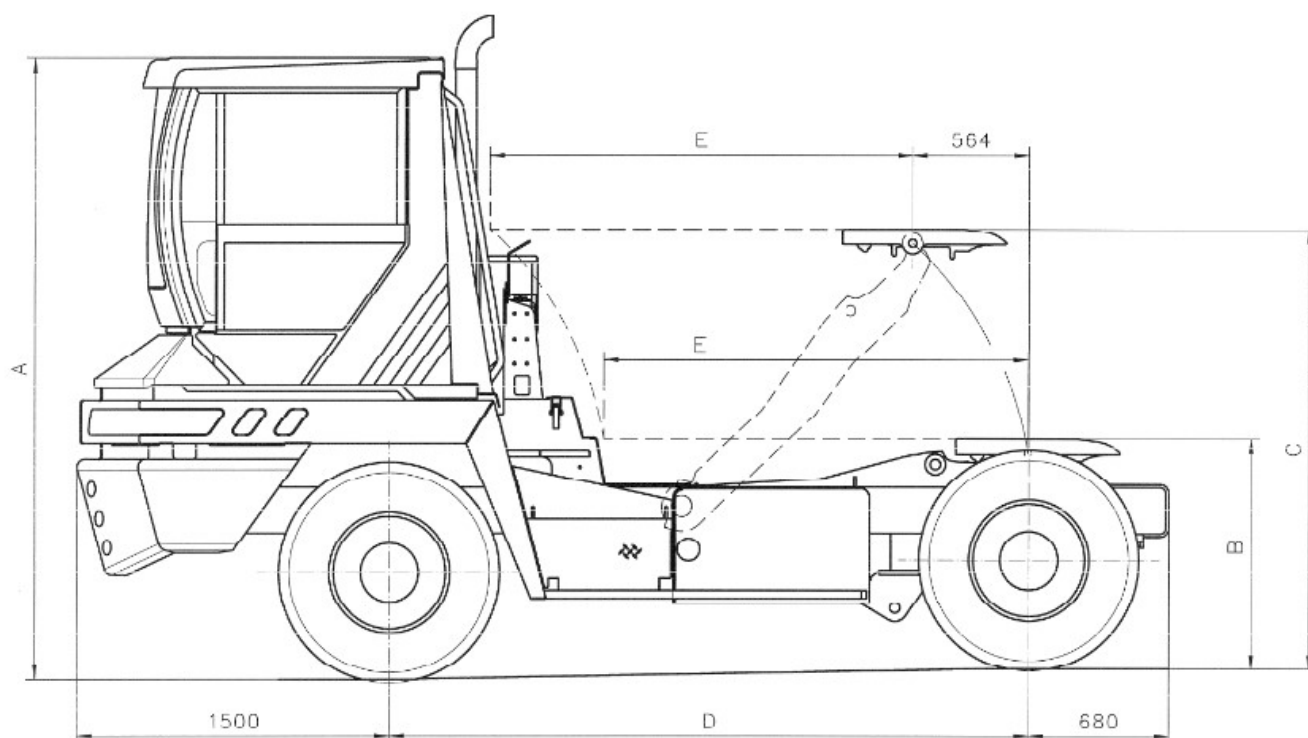

### Informacje dotyczące stanu technicznego i dokumentacji

Do oględzin przedstawiono pojazd zmagazynowany na placu nie zabezpieczony przed działaniem czynników atmosferycznych. Podczas oględzin nie było możliwości wykonania próby ruchowej ze względu na uszkodzony sterownik silnika. Zaleca się weryfikację przez wyspecjalizowany serwis. Istnieje ryzyko wykrycia wad i niesprawności po uruchomieniu.

Pojazd nosi typowe ślady eksploatacji w postaci zabrudzeń, zarysowań czy śladów korozji. A ponadto stwierdzono:

- Fotel operatora – rozdarcia materiału
- Drzwi – korozja z perforacją
- Widoczny wyciek z układu hydraulicznego
- Wyciek z układu przeniesienia napędu
- Uszkodzony sterownik silnika

Pozostałe odstępstwa od stanu normatywnego zobrazowane w dokumentacji zdjęciowej.

Ogumienie w stanie przeciętnym, zużycie: przód 40%, tył 80%.

Nie udostępniono żadnej dokumentacji do pojazdu.

### Podsumowanie

Stan wizualny oraz urządzenia ocenia się jako przeciętny.

### Wnioski

W wyniku przeprowadzonych oględzin oraz zgodnie z notowaniami rynkowymi podobnych maszyn jak również wiedzą własną rzeczoznawcy wartość rynkowa omawianej maszyny została ustalona na kwotę:

## Zastrzeżenia ograniczające

Sporządzający niniejszy raport/opinię zastrzega, że:

- Niniejszy raport służy wyłącznie do oszacowania wartości rynkowej przedmiotu wyceny i nie może być wykorzystywany do żadnego innego celu, niż wymieniony powyżej. W szczególności raport nie może stanowić podstawy do oceny cech i stanu wycenianego obiektu przy jego zakupie.
- Rzeczoznawca nie bierze na siebie odpowiedzialności za wady ukryte (prawne i fizyczne) oraz ewentualne skutki wynikające z dalszego użytkowania przedmiotu raportu, a także za skutki wykorzystania samej wyceny.
- Powyższy raport nie jest ekspertyzą stanu technicznego przedmiotu wyceny i za taką nie może być uznawany, w szczególności nie może być traktowany jako gwarancja sprzedaży przedmiotu raportu za oszacowaną wartość.
- Niniejszy raport nie może być publikowany w całości w jakimkolwiek dokumencie bez zgody wykonawców i bez uzgodnienia z nimi formy i treści takiej publikacji.
- Wycenę przeprowadzono w oparciu o dostarczoną dokumentację oraz badanie organoleptyczne wycenianego obiektu. Nie prowadzono badań diagnostycznych oraz weryfikacji warsztatowej przedmiotu wyceny.
- Niniejszy raport został sporządzony na podstawie oględzin przedmiotu w warunkach występujących w miejscu jego udostępnienia.
- Nie badano poprawności i/lub budowy numerów identyfikacyjnych/seryjnych obiektu oraz nie weryfikowano prawdziwości danych obiektu.

## Załączniki

Dokumentacja zdjęciowa poniżej.









25 maja 2023 09:29

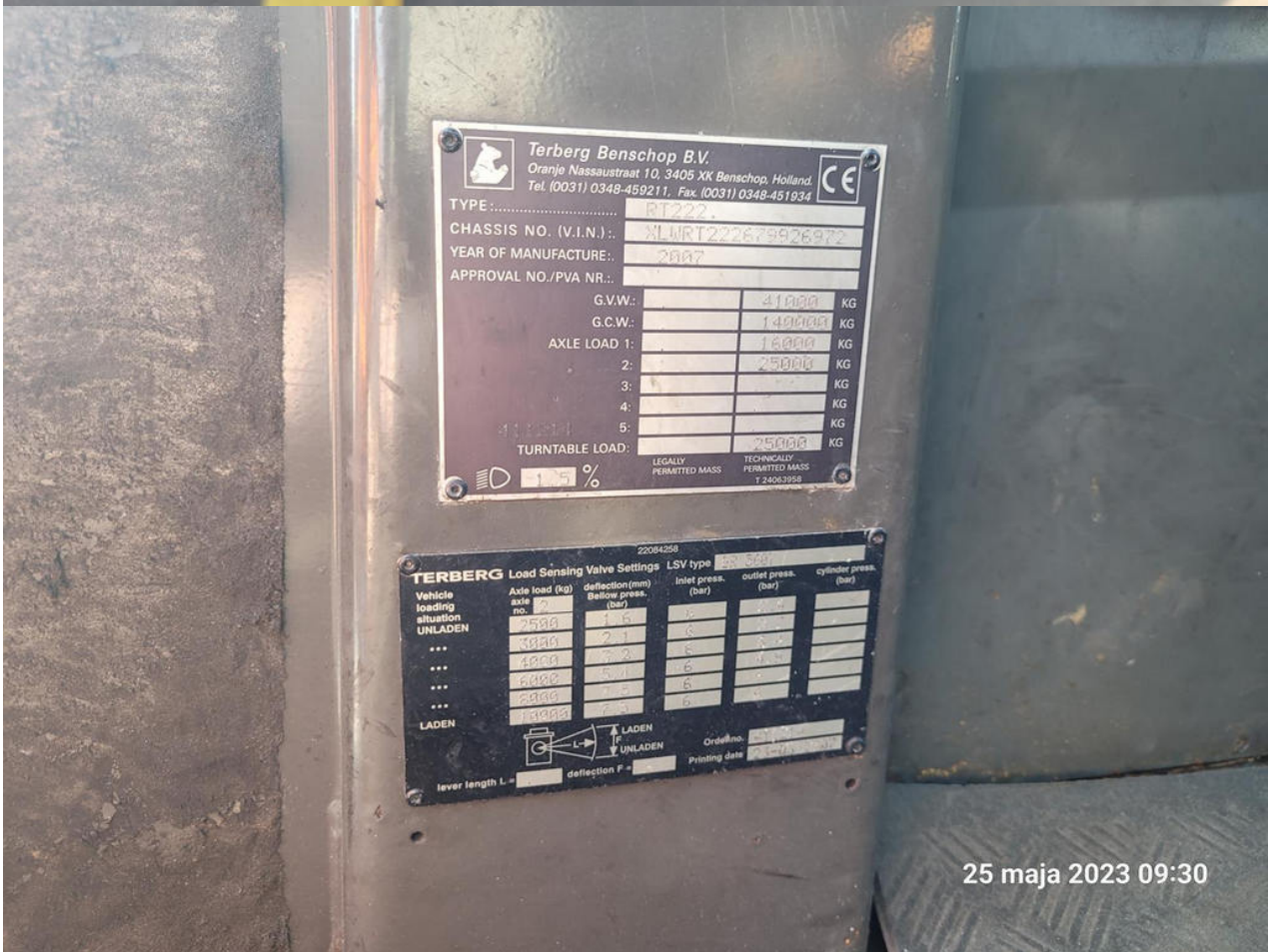

25 maja 2023 09:30























